



**PLATAFORMAS
ELEVADORAS
ARTICULADAS
Y TELESCÓPICAS
DIESEL TODOTERRENO**

**GAMA RTJ
DE 16 A 28 METROS**

haulotte.es

Haulotte 
EQUIPMENT



ÍNDICE

- LAS APLICACIONES..... 4**

- LOS BENEFICIOS..... 7**
 -  **SEGURIDAD ÓPTIMA 8**

 -  **ALTA PRODUCTIVIDAD 12**

 -  **EXCELENTES CAPACIDADES TODOTERRENO..... 17**

 -  **CONCEPCIÓN DURADERA 21**

 -  **DISPONIBILIDAD MÁXIMA 24**

- MODELOS Y OPCIONES..... 27**



Gracias a más de 30 años de experiencia en el diseño de plataformas, en Haulotte conocemos perfectamente las limitaciones de operación y gestión de flota.

La robustez de nuestra gama de plataformas elevadoras articuladas y telescópicas RTJ le permite trabajar también en los lugares menos accesibles y en las obras más exigentes.

Las plataformas RTJ contienen nuestras últimas innovaciones para ofrecerle las soluciones de trabajo en altura más seguras del mercado, mejorar la productividad de sus obras y optimizar la disponibilidad de sus máquinas.

**BENEFÍCIENSE DE
LA ESPECIALIZACIÓN
HAULOTTE**

ESCOJA LA POLIVALENCIA



CONSTRUCCIÓN OBRA PESADA

Armazenes metálicas, revestimiento, albañilería.



CONSTRUCCIÓN OBRAS MENORES

Electricidad, climatización, aislamiento, pintura, etc.



TRABAJOS DE CONSERVACIÓN Y MANTENIMIENTO

Fontanería, electricidad, limpieza industrial, etc.



ESCOJA LA POLIVALENCIA



OPERACIONES INDUSTRIALES ESPECÍFICAS

Explotación minera, aeroportuaria, etc.



TRABAJOS DE PAISAJISMO

Poda y espacios verdes.



EVENTOS

Salas de espectáculos, estadios, etc.



ESCOJA LA ARQUITECTURA DE SU MÁQUINA



TELESCÓPICAS

La arquitectura telescópica permite una elevación directa y derecha.

Ventajas:

- > **Mejor alcance horizontal** para acceder a las zonas de trabajo más lejanas,
- > **Facilidad de utilización** para mayor rapidez.



ARTICULADAS

La arquitectura articulada presenta un brazo con un punto de articulación.

Ventajas:

- > **Capacidad de sobrepasar los obstáculos** para acceder a las zonas de trabajo más difíciles,
- > **Trabajo en las zonas más confinadas** gracias a una arquitectura más compacta.

Concebidas para evolucionar en todos los terrenos, incluso los más accidentados, las plataformas elevadoras articuladas y telescópicas diesel presentan numerosas ventajas comunes. Las características de su área de trabajo orientará su selección hacia la arquitectura más apropiada.

LOS BENEFICIOS



ALTA PRODUCTIVIDAD

- > Haulotte Dual Load: carga de hasta 450 kg* en la cesta
- > Haulotte Extra Reach: cargue hasta 350 kg en la cesta y aumente la productividad en terrenos inclinados (hasta 6°)
- > Movimientos rápidos y simultáneos
- > Rotación continua a 360°
- > Mejor área de trabajo
- > Sherpal: soluciones telemáticas para optimizar el uso de la plataforma



SEGURIDAD ÓPTIMA

- > Haulotte Activ'Shield Bar 2.0 reduce los riesgos de aplastamiento
- > Haulotte Activ'Lighting System asegura las operaciones de carga y descarga de noche
- > Movimientos proporcionales para mayor precisión
- > Adhesivos reflectantes para una mayor visibilidad en la zona de trabajo

BENEFÍCIENSE DE LO MEJOR DE LA GAMA RTJ



EXCELENTES CAPACIDADES TODOTERRENO

- > 4 ruedas directrices / 4 ruedas motrices
- > Eje oscilante
- > Pendiente de hasta 45%



DISPONIBILIDAD MÁXIMA

- > Haulotte Activ'Screen: interface intuitiva de diagnóstico integrado
- > Haulotte Diag: diagnóstico y configuración inalámbricos
- > Acceso fácil a los componentes



CONCEPCIÓN DURADERA

- > Haulotte Stop Emission System reduce la utilización del motor y de los componentes
- > Protección anti choques de los elementos expuestos

* Capacidad de carga según modelos, más detalles en la página 29.



SEGURIDAD
ÓPTIMA



**SEGURIDAD
ÓPTIMA**

TRABAJO SEGURO

Aplicando exigencias más allá de las normas, nuestros equipos innovan constantemente para proponer siempre las máquinas más seguras del mercado.

PRECISIÓN DE MOVIMIENTOS

Los mandos proporcionales permiten controlar la precisión de las maniobras y permiten acercarse lentamente a la zona de trabajo. Los movimientos son fluidos y sin dificultad.



**PARA HAULOTTE LA SEGURIDAD
DE LOS OPERADORES ES LA
PRIORIDAD N°1**



**SEGURIDAD
ÓPTIMA**



TRABAJE SEGURO

Haulotte 
ACTIV' SHIELD
B A R

TECNOLOGÍA EXCLUSIVA

DISPOSITIVO ANTI APLASTAMIENTO

El dispositivo Haulotte Activ' Shield Bar 2.0 es de lejos, el más seguro y eficaz. En caso de aplastamiento, el operador es proyectado contra la barra. La máquina se apaga automáticamente. El hueco de seguridad protege al operador. La ergonomía de conducción y la visibilidad sobre el entorno se preservan.



ZONA INACTIVA
evita las activaciones
intempestivas.



POSICIÓN DE ACTIVACIÓN
que apaga inmediatamente la máquina.
Solo los movimientos que permiten
salir del obstáculo permanecen activados.



HUECO DE SEGURIDAD
que ofrece un amplio espacio libre para evitar el
aplastamiento y permite al operador refugiarse
en la cesta si fuera necesario.



**SEGURIDAD
ÓPTIMA**



Iluminación de los mandos de las cajas de mandos superior e inferior

Activación automática gracias al captor crepuscular



Iluminación del área de desplazamiento alrededor de la máquina

Haulotte 
ACTIV' LIGHTING SYSTEM

TECNOLOGÍA EXCLUSIVA

SISTEMA DE ILUMINACIÓN ULTRA EFICAZ

La carga y la descarga de las plataformas tienen lugar por lo general al inicio o al final del día. Para asegurar esas operaciones delicadas, los modelos RTJ están equipados del dispositivo de iluminación innovador y ultra eficaz Haulotte Activ'Lighting System. Compuesto por 10 proyectores LED, ilumina perfectamente la cesta, los mandos y la zona de trabajo alrededor de la máquina.

Para una mayor visibilidad en la obra, los modelos HA20 RTJ / HA20 RTJ PRO incorporan 2 adhesivos reflectantes en el contrapeso.

ASEGURE SUS OPERACIONES EN CASO DE OSCURIDAD



Adhesivos reflectantes

ALTA PRODUCTIVIDAD



**ALTA
PRODUCTIVIDAD**

ACERCAMIENTO SIMPLE DE LA ZONA DE TRABAJO



MEJOR ÁREA DE TRABAJO

Ofreciéndole la mejor área de trabajo del mercado, las plataformas elevadoras RTJ le permiten alcanzar las zonas menos accesibles. Sobre las plataformas articuladas, la altura del punto de articulación del brazo le permite sobrepasar los obstáculos más elevados.

MOVIMIENTOS SIMULTÁNEOS Y ROTACIÓN A 360°

La elevación ultra rápida combinada a los mandos simultáneos de los movimientos y a la rotación a 360° de la tornamesa le permiten alcanzar rápidamente la zona de trabajo y aumentar así su rendimiento.



**ALTA
PRODUCTIVIDAD**



INTENSIFIQUE SU PRODUCTIVIDAD

En la obra, muchas situaciones exigen cargar un gran peso en la plataforma. Los terrenos difíciles implican tener que desplazarse por pendientes. Para superar estos problemas y aumentar su productividad, Haulotte ha creado dos innovaciones para los distintos modelos de la gama RTJ.

BENEFICIOS TANGIBLES EN EL LUGAR DE TRABAJO:

- > Ahorre tiempo limitando el número de viajes de ida y vuelta entre el suelo y la zona de trabajo
- > Trabajar de forma segura evitando prácticas inseguras
- > Aumente la capacidad de carga para mejorar la productividad
- > Acceder y trabajar en suelos con más pendiente



**ALTA
PRODUCTIVIDAD**

AUMENTO LA CAPACIDAD DE CARGA

Haulotte **DUAL** LOAD

Haulotte Dual Load permite aumentar la carga en la cesta hasta 350 kg o 450 kg*. En cuyo caso, el área de trabajo se reduce para garantizar la estabilidad de la máquina.

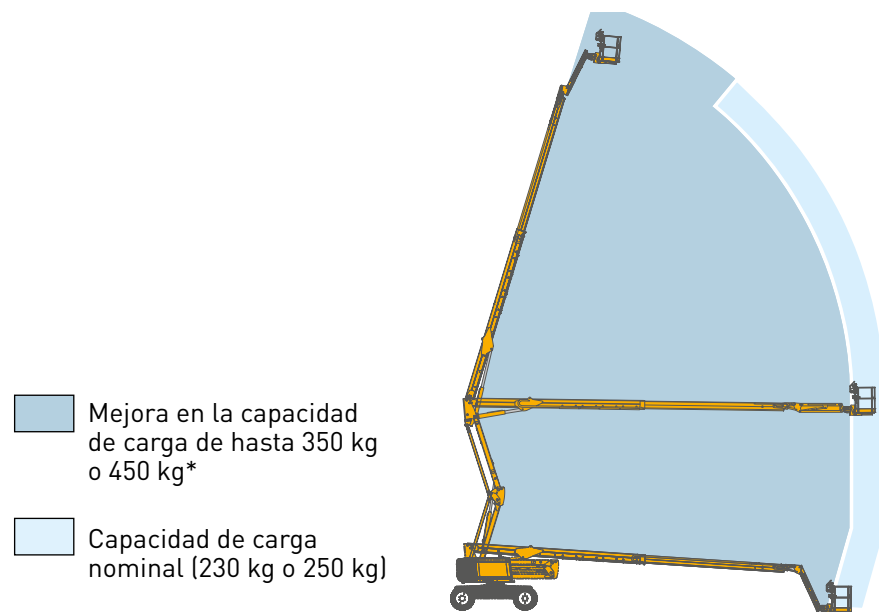

Haulotte **EXTRA** REACH

Haulotte Extra Reach le permite aumentar la carga en la cesta de hasta 100 kg mientras trabaja en terrenos inclinados. La máquina continúa elevándose y trabajando en una pendiente máxima de 6° (longitudinal o lateral).

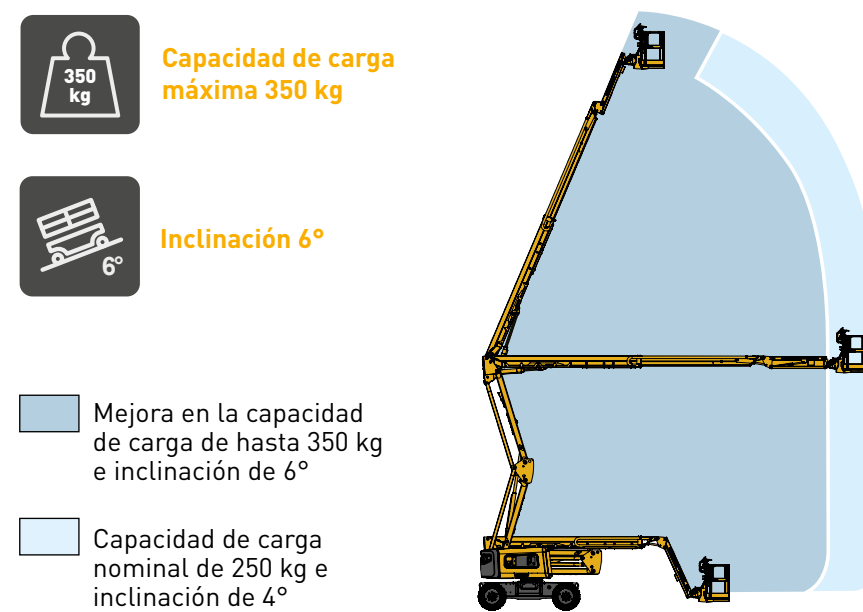

* Capacidad de carga según modelos, más detalles en la página 29.



EXCELENTES
CAPACIDADES
TODOTERRENO



**EXCELENTES CAPACIDADES
TODOTERRENO**

DISPONGA DE UNA MOTRICIDAD **EXCEPCIONAL**

Siempre contando con 4 ruedas motrices, los modelos RTJ pueden desplazarse sobre todo tipo de terreno, incluso los más accidentados.

EXCELENTE ADHESIÓN AL SUELO

- > **El eje oscilante** ajusta la posición del eje para adaptarse a las condiciones del terreno y mantener las ruedas en contacto con el suelo,
- > **Los neumáticos macizos alveolados***, muy resistentes, se incrustan en el suelo y amortiguan los choques. También disponibles en versión sin-marcas, le permiten operar sobre suelos sensibles, o que necesitan un cuidado estético en particular,
- > **El diferencial semi automático** adapta la velocidad de cada rueda al radio de curva, evitando así la pérdida de adhesión...

...EN CASO DE POCA ADHESIÓN...

- > **El bloqueo del diferencial** ofrece tracción adicional en superficies irregulares o resbaladizas. Al bloquear el diferencial, la potencia se transmite a cada rueda para impulsar la máquina por terrenos difíciles.

Neumáticos macizos alveolados

Eje oscilante

* El modelo HT23 está equipado de neumáticos rellenos de espuma



EXCELENTES CAPACIDADES
TODOTERRENO



MODOS DE DIRECCIÓN
ADAPTADOS A LA
SITUACIÓN

Mejore su agilidad con las 4 ruedas directrices:

> **En versión 4 ruedas directrices** el radio de giro se reduce considerablemente y le permite maniobrar en espacios reducidos u ocupados.

APRECIE SU
MANIOBRABILIDAD



> **El desplazamiento en cangrejo** permite desplazarse en todas direcciones y así acercarse más fácilmente a la zona de trabajo.



Haulotte

CONCEPCIÓN DURADERA



**CONCEPCIÓN
DURADERA**



OPTIMICE SU GASTO TOTAL DE POSESIÓN

Quando los operadores trabajan en altura, las plataformas pueden permanecer inmóviles durante varias horas.



Haulotte 
STOP EMISSION SYSTEM

TECNOLOGÍA EXCLUSIVA

SISTEMA START & STOP

La gama RTJ está equipada con el dispositivo Haulotte Stop Emission System, que apaga automáticamente el motor en caso de inactividad. En cuanto el operador efectúa una acción, la máquina se vuelve a encender.

COSTE TOTAL DE POSESIÓN OPTIMIZADO

- > Reducción hasta un 20% de la utilización del motor y de los componentes periféricos,
- > Reducción del consumo de combustible,
- > Aumento del intervalo de mantenimiento,
- > Aumento del valor residual.

MENOS CONTAMINACIÓN

- > Disminución de las emisiones contaminantes y sonoras,
- > Mejoramiento del confort de las personas que trabajan alrededor de la máquina.



**CONCEPCIÓN
DURADERA**

SIMPLIFIQUE SUS OPERACIONES DE MANTENIMIENTO

Los componentes que necesitan un mantenimiento regular están perfectamente accesibles para simplificar las operaciones de mantenimiento y reducir el tiempo de intervención.



Depósito del líquido de enfriamiento

Filtro de aire

Filtro diesel

Batería

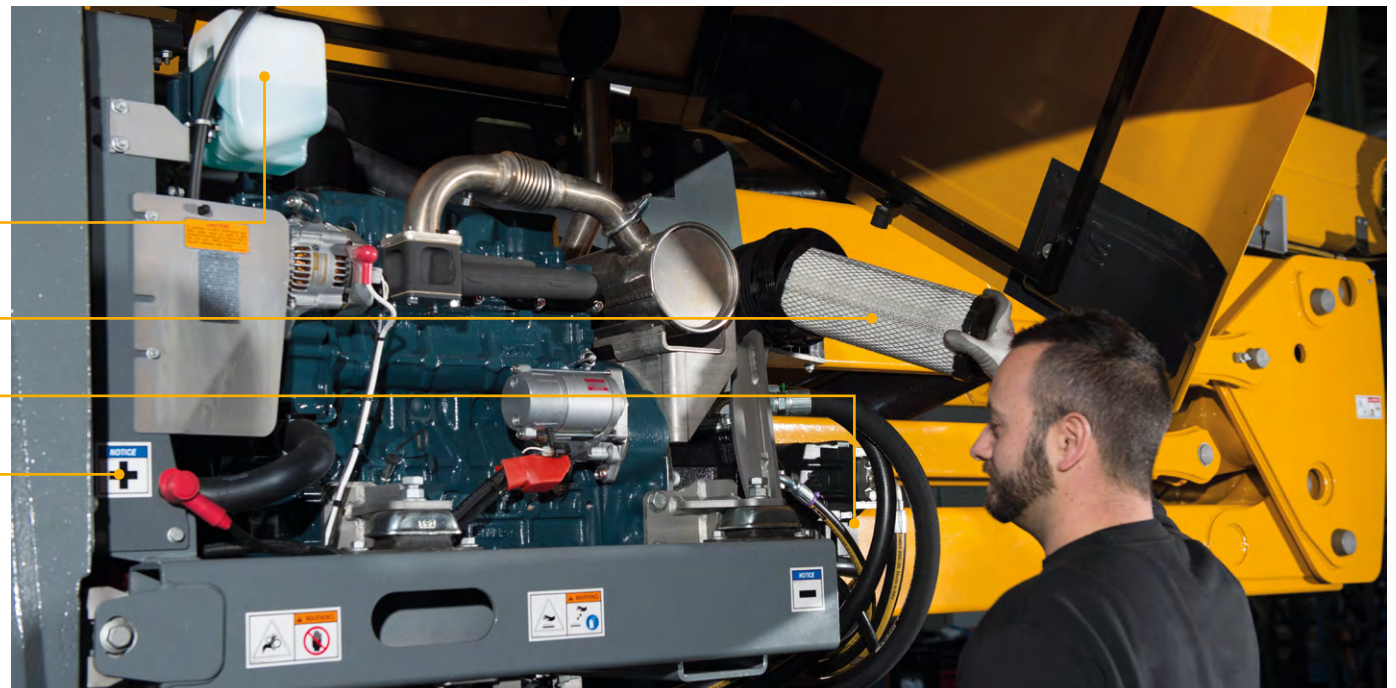

DISPONIBILIDAD
MÁXIMA

24

**DISPONIBILIDAD
MÁXIMA**

MAXIMICE LA DISPONIBILIDAD DE SU FLOTA

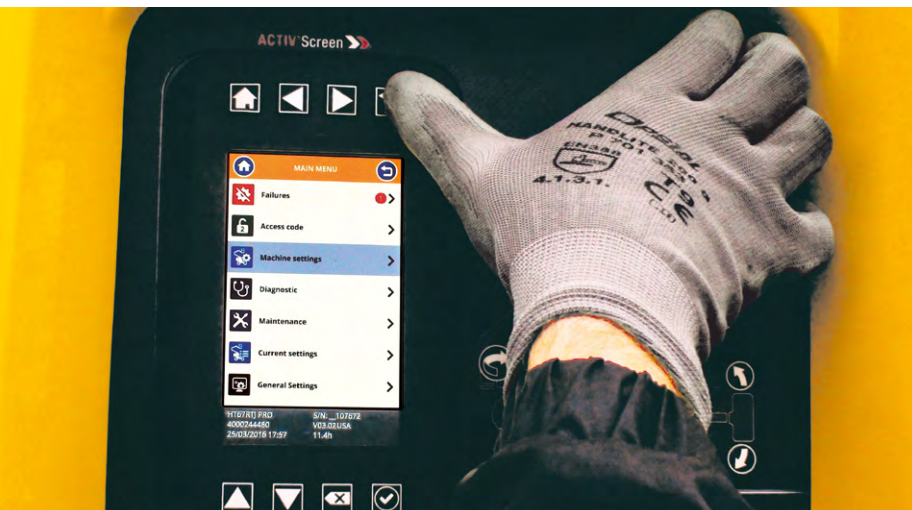

Haulotte 
ACTIV' SCREEN

TECNOLOGÍA EXCLUSIVA

HERRAMIENTA DE DIAGNÓSTICO Y CONFIGURACIÓN INTEGRADA

Haulotte Activ'Screen simplifica a diario la vida de los usuarios y de los técnicos. Da acceso a:

- > Configuración de la máquina,
- > Informaciones sobre el estado de la máquina (inclinación significativa, sobrecarga, nivel de combustible),
- > Operaciones de mantenimiento preventivo,
- > Diagnóstico de las posibles disfunciones y sus métodos de reparación.



**TODAS LAS
FUNCIONALIDADES
EN VERSIÓN MÓVIL**



Encuentre todas las funcionalidades de Haulotte Activ'Screen en la apli móvil: Haulotte Diag. El técnico gana la movilidad necesaria para una configuración y un diagnóstico aún más eficaces.

TRABAJE EN LAS ZONAS MÁS LIMITANTES



**CAPÓT DE PROTECCIÓN Y PORTA HERRAMIENTAS
ULTRA RESISTENTES** en material compuesto



CAPOT DE LA TORRECILLA REFORZADO
por una armadura / modulables



TRATAMIENTO ANTI-OXIDACIÓN
de los ejes, de la tornillería y de las piezas pintadas.
Resistencia a los test salinos por más de 500h



SISTEMA DE PESAJE PROTEGIDO
por la pieza de unión

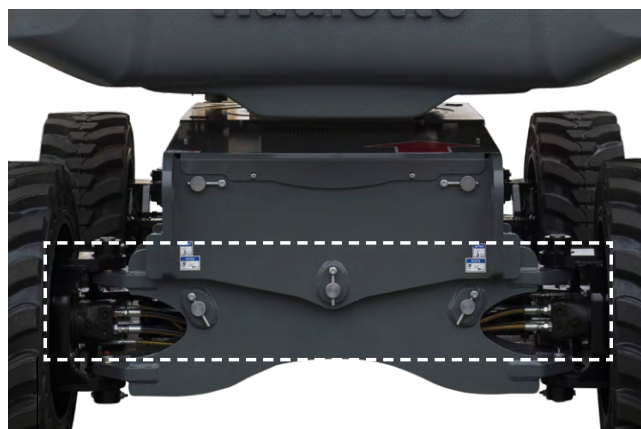

GATOS DE DIRECCIÓN PROTEGIDOS
al interior del chasis



BRAZO PROTEGIDO
en el contorno del contrapeso

MODELOS Y **OPCIONES**

MODELOS Y OPCIONES

PORQUE CADA OBRA
ES ÚNICA, HAULOTTE LE
PROPONE UNA AMPLIA
GAMA DE MODELOS
Y EQUIPAMIENTOS

Haulotte

CONCEBIDAS
PARA
RESPONDER
**A TODAS SUS
NECESIDADES**



6 MODELOS

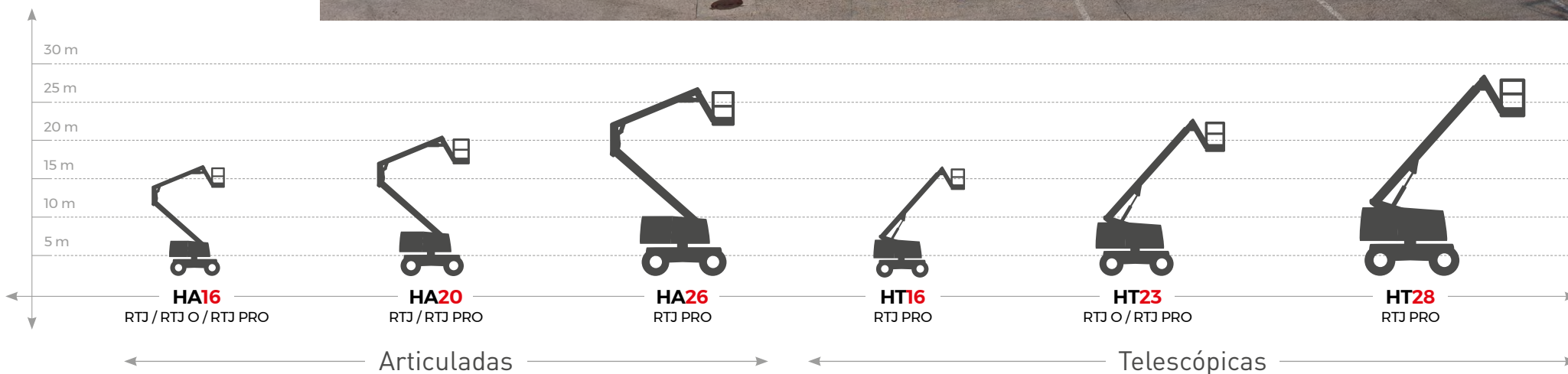

La disponibilidad de los modelos puede variar según las zonas. Contacte a su representante Haulotte.

ESCOJA LA VERSIÓN ADAPTADA A SU NECESIDAD

		HA16			HA20		HA26	HT16	HT23		HT28
		RTJ	RTJ O	RTJ PRO	RTJ	RTJ PRO	RTJ PRO	RTJ PRO	RTJ O	RTJ PRO	RTJ PRO
CAPACIDADES	Altura de trabajo	16 m			20.5 m		26.4 m	16.1 m	22.5 m		27.9 m
	Punto de articulación	7.65 m			8.5 m		9.3 m	-	-		-
	Alcance máximo	8.3 m			11.9 m		17.5 m	13 m	18.3 m		23.9 m
	Capacidad de la cesta	230 kg 2 pers.			250 kg 2 pers.		250 kg 2 pers.	250 kg 2 pers.	230 kg 2 pers.		230 kg 2 pers.
	Dual Load	-			-		○ 350 kg 2 pers.	○ 350 kg 2 pers.	○ 450 kg 3 pers.		○ 350 kg 2 pers.
	Extra Reach	-			○ 350 kg / 6° 2 pers.		-	-	-		-
	Velocidad máxima de viento	45 km/h			45 km/h		45 o 60 km/h	45 km/h	45 o 60 km/h		45 o 60 km/h
EQUIPAMIENTOS	Ruedas directrices	2	2	4	2	4	4	4	2	4	4
	Neumáticos	Macizos alveolados			Macizos alveolados		Macizos alveolados	Macizos alveolados	Espuma		Macizos alveolados
	Eje oscilante	-	●	●	-	●	●	●	●	●	●
	Rotación torrecilla	355°	355°	360° cont.	355°	360° cont.	360° cont.	360° cont.	360° cont.	360° cont.	360° cont.
	Pendular	●	●	●	●	●	●	●	●	●	●
INNOVACIONES	Activ'Shield Bar 2.0	○	○	●	○	●	●	●	○	●	●
	Activ'Lighting System	○	○	●	○	●	●	●	○	●	●
	Activ'Screen	●	●	●	●	●	●	●	●	●	●
	Stop Emission System	●	●	●	●	●	●	●	●	●	●

MODELOS Y OPCIONES

ESCOJA LOS
EQUIPAMIENTOS
ADAPTADOS
A SU OFICIO



ADAPTE EL MODELO A SU ZONA

- > Kit para clima frío y ártico
- > Kit de países cálidos
- > Kit anti-sobrevelocidad
- > Neumáticos no marcantes



AUMENTE SU PRODUCTIVIDAD

- > Haulotte Dual Load
- > Haulotte Extra Reach
- > Kit cristalero
- > Kit fontanero
- > Línea de aire comprimido
- > Generador hidráulico 3.5 o 6.5 kW
- > Toma eléctrica en cesta



MEJORE SU SEGURIDAD Y SU COMODIDAD

- > Haulotte Activ'Lighting System
- > Haulotte Activ'Shield Bar
- > Kit para vientos fuertes
- > Puerta lateral
- > Disyuntor e interruptor diferencial para conexión AC

La disponibilidad de las opciones varía en función de los modelos, contacte a su representante Haulotte.



HAULOTTE IBERICA SI, Calle Argentina - 13, 28806 Alcalá de Henares - Madrid - Spain
Tel: +34 912 158 444 · Fax: +34 911 341 820
iberica@haulotte.com · www.haulotte.es

Haulotte 
LET'S DARE TOGETHER

4.000832110 - Documento no contractual. Nos reservamos el derecho de modificar las características técnicas de este documento sin previo aviso.
Créditos fotos: ©Trenia, ©Haulotte, ©Lionel Souci, ©Louis Perrin, 11/2024.